

Servisní a záruční knížka OPEL

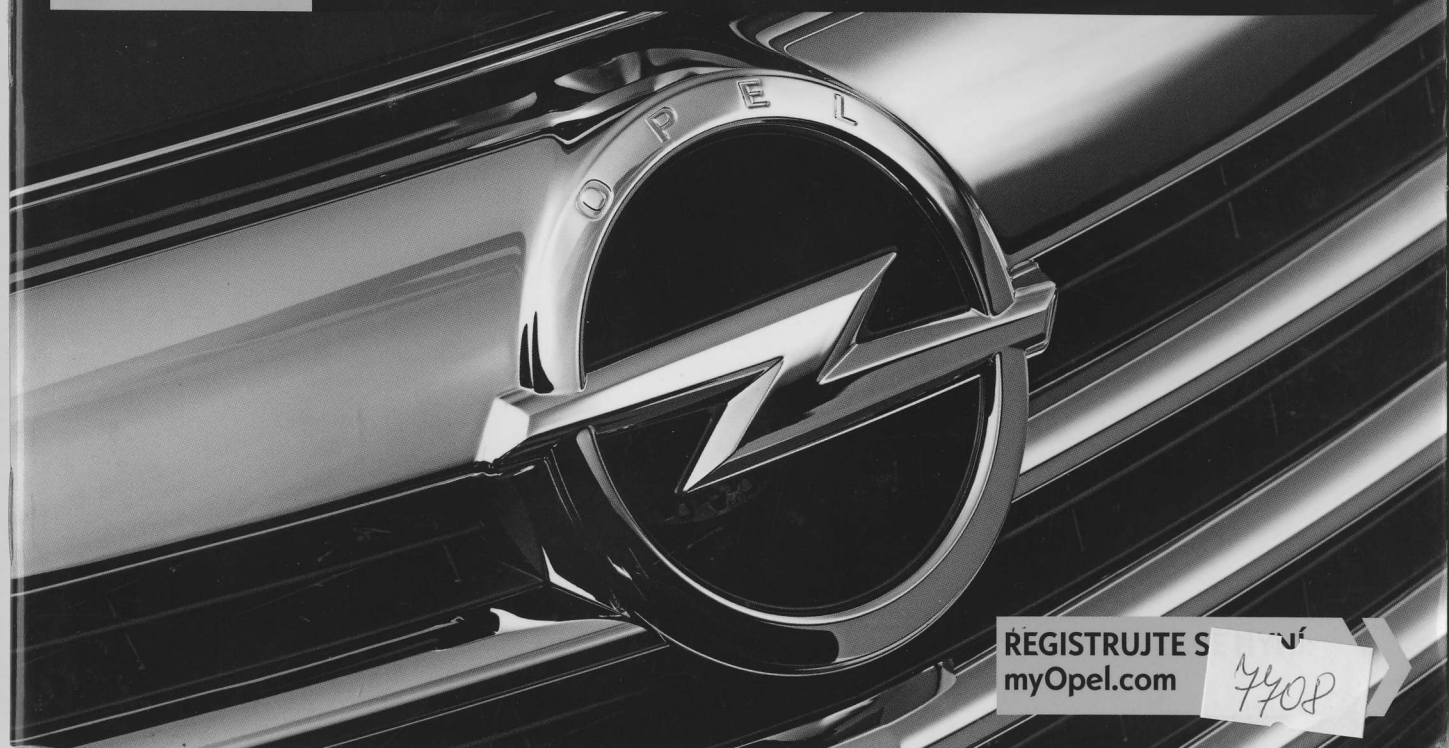

REGISTRUJTE S
myOpel.com

myOpel
7708



Péče, která se neodmítá

Záznam o vozidle

Model: Movano

Verze:

- Van Crew Van Combi/Bus
 Plošina Podvozek Podvozek dvojkabina
 Valník Sklopný valník Skříň

VIN: WOLMRF4SEGB 110986

Datum prodeje: 11.07.2017

Dealer: TUKAS AUTO STAIGER

40.000 km

80.000 km

120.000 km

160.000 km

200.000 km

Motorizace

2.3 CDTi 5 609 Kč 7 444 Kč 7 345 Kč 13 385 Kč 10 708 Kč

1. servisní prohlídka (40.000 km)

- olejový a vzduchový filtr
 olej
 baterie do dálkového ovladače
 kontrola kapalin

Datum: _____

2. servisní prohlídka (80.000 km)

- olejový a vzduchový filtr, pylový a palivový filtr
 brzdová kapalina
 olej
 baterie do dálkového ovladače
 kontrola kapalin

Datum: _____

3. servisní prohlídka (120.000 km)

- olejový a vzduchový filtr
 olej
 baterie do dálkového ovladače
 kontrola kapalin

Datum: _____

4. servisní prohlídka (160.000 km)

- olejový a vzduchový filtr, pylový a palivový filtr
 brzdová kapalina
 olej
 baterie do dálkového ovladače
 kontrola kapalin

Datum: _____

5. servisní prohlídka (200.000 km)

- olejový a vzduchový filtr
 olej
 baterie do dálkového ovladače
 kontrola kapalin

Datum: _____

Pokud vozidlo nenajede předepsaný počet km pro danou servisní prohlídku, je potom předepsaný časový interval prohlídky 2 roky. Ostatní, případné úkony servisní prohlídky jsou uvedeny v předpisu v servisní knížce.
Upozornění! Součástí servisních prohlídek nejsou díly jako brzdové destičky, tlumiče, stěrač, akumulátor, spojovky obložení, žárovky a další náhradní díly podlehající běžnému opotřebení. Všechny ceny jsou uvedené s DPH.

Grafika je použitelná pro všechny modely.

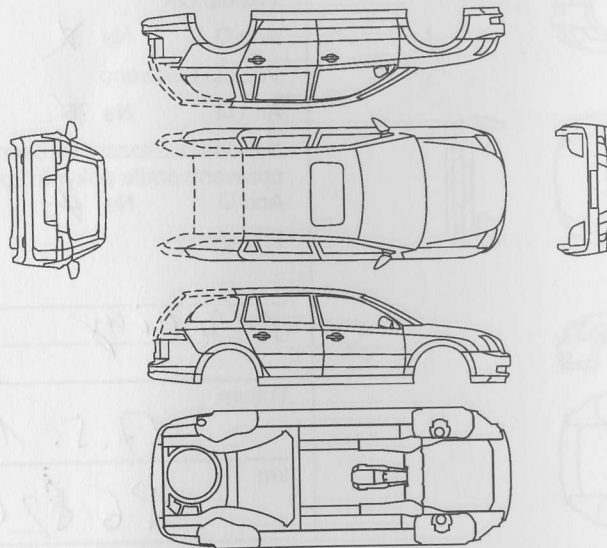

L0010783

Vyznačte výsledek kontroly příslušným symbolem:

- Poškození od odlétajících kaménků
- Promáčknutí/vyboulení
- + Škrábnutí
- Poškození karosérie
- # Poškození laku
- ▶ Poškozená ochrana spodku karosérie

1. kontrola

Vozidlo OK

Ano Ne

Vozidlo opraveno

Ano Ne

Nehoda/poškození karosérie
opraveno podle pokynů Opel

Ano Ne

Poznámky

tl

Datum 22/5 21 18

km 42950

JILGON
Autoservis Opel
Ringhoferova 1151
155 21 Praha - Třebovice
DIČ: CZ228420849



Péče,

Záz

Mode

Verze:

- Va
- Plc
- Val

VIN: _____

Datum

Dealer

Motoriz
2.3 CDTi

14 Protikorozní prohlídka

Grafika je použitelná pro všechny modely.

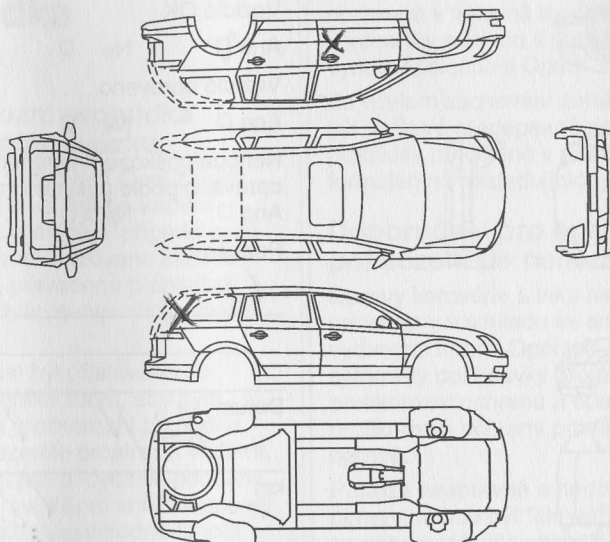

L0010783

Vyznačte výsledek kontroly příslušným symbolem:

- Poškození od odlétajících kaménků
- Poškození karosérie
- Promáčknutí/vyboulení
- # Poškození laku
- + Škrábnutí
- ▶ Poškozená ochrana spodku karosérie

2. kontrola

Vozidlo OK

Ano Ne

Vozidlo opraveno

Ano Ne

Nehoda/poškození karosérie
opraveno podle pokynů Opel

Ano Ne

Poznámky

odřeviny

Datum

17.5.19

km

86 824

Autorizovaný servis Opel
razítko a podpis

ALGON
PLUS s.r.o.
Ringhofferova 115/1
155 21 Praha - Trebovice
DIČ CZ28420349

Grafika je použitelná pro všechny modely.

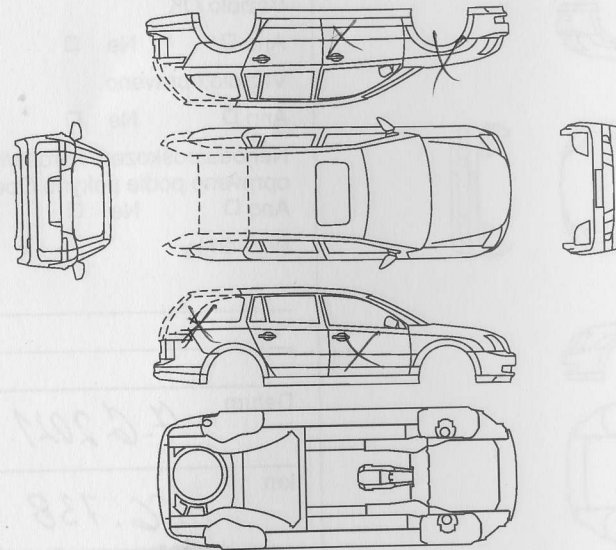

Vyznačte výsledek kontroly příslušným symbolem:

- Poškození od odlétajících kaménků
- Promáčknutí/vyboulení
- + Škrábnutí
- Poškození karosérie
- # Poškození laku
- ▶ Poškozená ochrana spodku karosérie

L0010783

3. kontrola

Vozidlo OK

Ano Ne

Vozidlo opraveno

Ano Ne

Nehoda/poškození karosérie
opraveno podle pokynů Opel

Ano Ne

Poznámky

X odrazim

Datum

5.6.2020

km

126753

Autorizovaný servis Opel
razítko a podpis

7 **ALGON**
PLUS - AUTO a.s.
Ringhofferova 115/1
155 21, Praha - Třebovice
DIČ CZ28420349



Péče,

Záz

Mode

Verze:

- Var
- Plo
- Val

VIN: _

Datum

Dealer:

Motorizace
2.3 CDTi

16 Protikorozní prohlídka

Grafika je použitelná pro všechny modely.

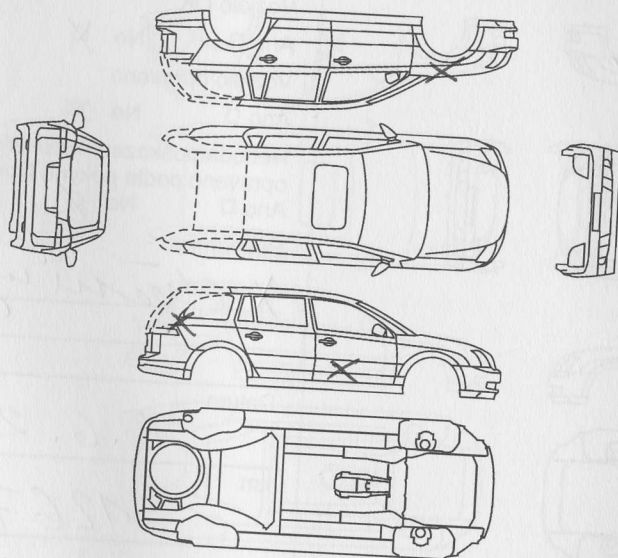

Vyznačte výsledek kontroly příslušným symbolem:

- Poškození od odlétajících kaménků
- Promáčknutí/vyboulení
- + Škrábnutí
- Poškození karosérie
- # Poškození laku
- ▶ Poškozená ochrana spodku karosérie

L0010783

4. kontrola

Vozidlo OK

Ano Ne

Vozidlo opraveno

Ano Ne

Nehoda/poškození karosérie
opraveno podle pokynů Opel

Ano Ne

Poznámky

Datum

7.6.2011

km

166.738

TILGON se sídlem Ringhofferova
155 21, Praha - Troja
Autoservis Opel
razítko a podpis

Provozovna

Rokytaňská tř. 90

312 16, Písek

DČ: CZ28420349 tel./fax: 377 267